

Утверждаю
Первый заместитель
Председателя РОО ФСО «Динамо» РБ
_____ М. А. Чудов
26 апреля 2023 года

ПРАВИЛА ПОСЕЩЕНИЯ ПЛАВАТЕЛЬНОГО БАСЕЙНА РОО ФСО «Динамо» РБ

1. Общие требования

Настоящие правила посещения плавательного бассейна РОО ФСО «Динамо» РБ являются обязательными для выполнения и распространяются на всех без исключения посетителей. В бассейн для плавания допускаются лица, имеющие абонемент, карту гостя или кассовый чек, после ознакомления с настоящими Правилами. Приобретая (получая) абонемент, карту гостя или кассовый чек, посетитель принимает правила и условия посещения и плавательного бассейна, несет полную ответственность за их выполнение.

Согласно требованиям, СанПиН 2.1.3678-20 «Плавательные бассейны. Гигиенические требования к устройству, эксплуатации и качеству воды. Контроль качества» - дети до 7 лет допускаются к посещению бассейна с температурным режимом воды 30-32 градуса и глубиной не более 0,7 метра.

2. Посещение бассейна с детьми

Дети до 14 лет имеют право посещать бассейн только в сопровождении родителей или сопровождающих взрослых. Ответственность за безопасность детей несут родители или сопровождающие совершеннолетние взрослые.

Если администратор сомневается в возрасте ребенка, он вправе попросить к предъявлению свидетельство о рождении ребенка или паспорт родителей. Дети любого возраста должны быть в купальных костюмах.

Родители (сопровождающие лица) на время тренировочного процесса находятся в зоне ожидания, вне бассейна.

3. Купальные принадлежности

Купальные принадлежности должны соответствовать ГОСТ 31406-2009 «Изделия трикотажные купальные. Общие технические условия» (состав сырья – 81-% полиэстер, 19% эластан, допускается незначительная погрешность в %).

Виды плавательных костюмов допустим при посещении бассейна РОО ФСО «Динамо» РБ

Изделия подразделяют на следующие виды:

купальники - рисунок 1

купальные костюмы - рисунки 2, 3 и 4

купальные трусы (без карманов) - рисунок 3

плавки - рисунок 4



рис.1

рис.2

рис.4

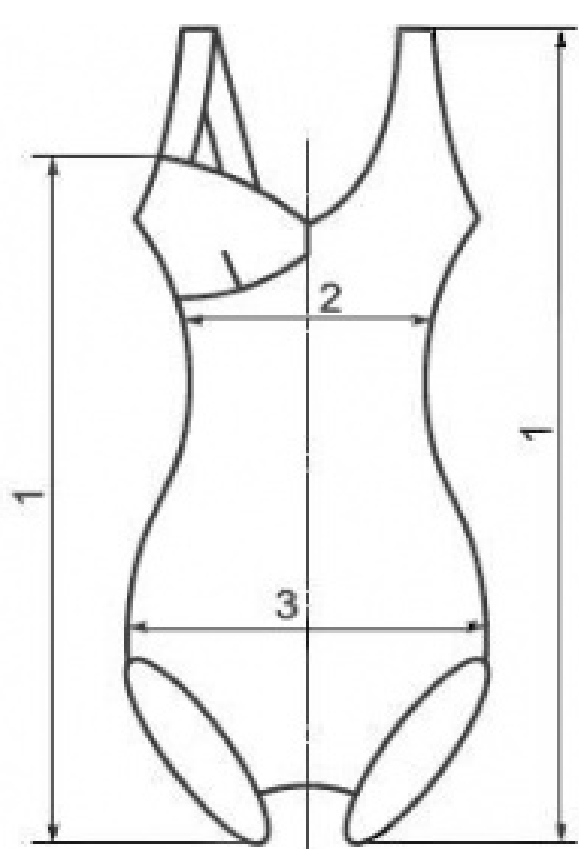

рис.3



Посетители, чьи купальные костюмы не соответствуют вышеуказанным требованиям (шорты с карманами, футболки, нижнее белье, «бермуды», шапочки для душа и пр.) будут удалены из помещения бассейна.

Шорты - разновидность укороченной одежды для ног. Шорты - это элемент спортивной одежды, пляжной одежды, одежды для отдыха, деталь униформы.

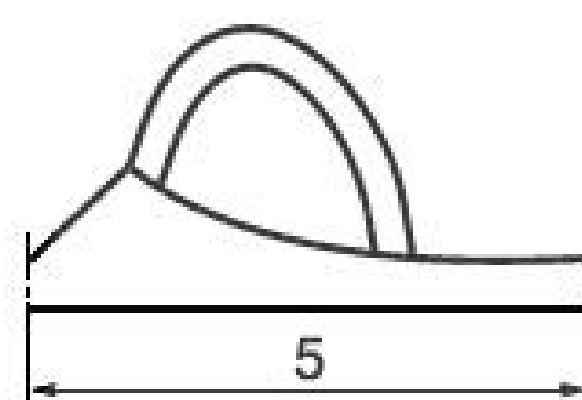
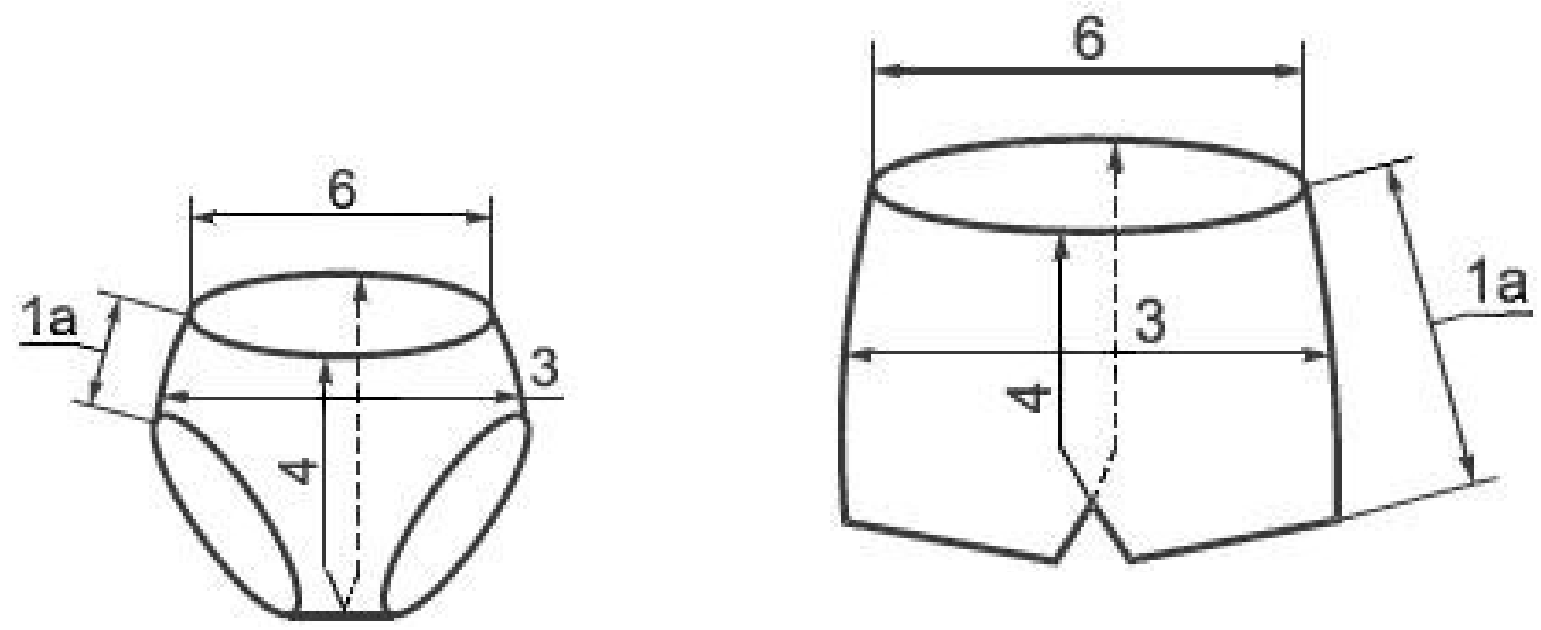
Посетители плавательного бассейна обязательно должны иметь:

- пакет для уличной обуви
- сменную обувь (сланцы, тапки)
- купальный костюм общепринятого образца
- шапочку для плавания
- полотенце
- мыло
- мочалку или губку для тела.

Внимание:

При отсутствии одного из предметов посетитель к сеансу плавания не допускается.

4. Продолжительность посещения

Проход в бассейн РОО ФСО «Динамо» РБ осуществляется строго по расписанию работы бассейна.

Время посещения – 1 час:

- 15 минут для переодевания и принятия душа;
- 45 минут сеанс плавания;
- 15 минут после плавания.

5. Обязанности

Посетители бассейна РОО ФСО «Динамо» РБ обязаны:

1. Выполнять все требования инструктора бассейна и руководства бассейна, связанные с обеспечением безопасности и соблюдением правил посещения бассейна.
2. Соблюдать расписание занятий и общее время пребывания в бассейне.
3. Соблюдать следующие санитарно-гигиенические требования при посещении бассейна:

Тщательно принять душ перед посещением бассейна, после посещения сауны бассейна необходимо принять душ перед входом в ванну бассейна, сдавать верхнюю одежду (уличную обувь в пакете) в гардероб и входить в зону бассейна только в чистой сменной обуви, пригодной для посещения бассейна. Личные вещи (дамские сумочки, спортивные сумки, рюкзаки и пр.) на хранение в гардероб не принимаются.

4. Получить ключ-браслет для индивидуального шкафчика, предоставив взамен на время посещения бассейна для обеспечения возврата ключа-браслета следующее:

- 4.1. В период работы гардероба - номерок от гардероба.

4.2. В иной период - любой документ, удостоверяющий личность¹.

Внимание:

В случае утраты, порчи или повреждения ключа-браслета механическим, термическим и иным способом посетитель бассейна обязан возместить стоимость ключа-браслета в сумме 1 000 (одна тысяча) рублей.

5. В целях обеспечения вместимости индивидуального шкафчика для переодевания, гигиенические предметы и плавательные принадлежности должны проноситься в раздевалку только в полиэтиленовых пакетах или малогабаритных сумках.

6. Гигиенические предметы должны быть только в небьющейся таре (пластик, полиэтилен и т.д.).

7. Администрация РОО ФСО «Динамо» РБ и персонал бассейна оставляет за собой возможность проверить соблюдение требований о наличии соответствующих предметов гигиены.

8. Принять тщательный душ в течение 5-7 минут (без купального костюма с мочалкой и мылом), полностью смыть с лица косметику и тушь.

9. После окончания пользования душем обязательно закрыть краны горячей и холодной воды.

10. После принятия душа перед входом в бассейн предоставить персоналу бассейна возможность проверить качество помывки.

11. По окончании сеанса посетителям рекомендуется ополоснуться под душем, вытереться, выжать плавательные принадлежности и только после этого идти в раздевалку.

12. Вход в воду и выход после сеанса осуществляется по команде инструктора. После подачи сигнала об окончании сеанса посетителю необходимо двигаться к ближайшей лестнице на выход.

13. О преждевременном уходе с сеанса посетитель обязан поставить в известность инструктора.

14. После окончания сеанса покинуть зону душа и раздевалки в течение 15 минут.

15. Соблюдать требования по порядку использования дорожек и правил поведения в чаше бассейна.

16. Все перемещения в бассейне посетители должны делать только шагом.

17. При первом посещении бассейна посетитель должен предоставить:

- справку от врача с заключением об отсутствии противопоказаний для занятий плаванием (инвалидность, беременность – после 5-ти месяцев и пр.).

- дети младшего школьного возраста (до 10 лет) должны иметь справку о результатах паразитологического обследования на энтеробиоз, срок действия справки – не более 3-х месяцев. Если разрыв между посещениями ребенком бассейна более двух месяцев справка на энтеробиоз должна предоставляться повторно.

- администратор оставляет за собой право оставить копию медицинской справки.

6. Правила поведения в бассейне

1. При плавании нескольких человек на дорожке, посетители должны держаться правой стороны, т.е. плавание в бассейне осуществляется всегда против часовой стрелки.

2. При плавании необходимо обгонять слева впереди плывущих.

¹ Пункт 4.1 и п. 4.2 не применяется для посетителей, имеющих на депозитном счете денежную сумму, равную или больше, утвержденной стоимости ключа-браслета, утвержденной РОО ФСО «Динамо» РБ в сумме 1 000 (одна тысяча) рублей на 1 декабря 2019 г.

3. Посетители могут отдыхать только в углах дорожки, не мешая совершать поворот плывущим.

4. Для освобождения полости рта и носа от попавшей воды следует пользоваться сливным желобом.

5. Не разрешается прыгать с бортиков бассейна.

6. При плавании в бассейне запрещено создавать препятствия другим посетителям.

7. Не разрешается плавать без шапочки (волосы должны быть убраны в шапочку), так как волосы засоряют фильтры бассейна.

8. Не допускается опаздывать на сеанс более чем на 10 минут (опоздавшие посетители к сеансу не допускаются).

При установлении запретов и рекомендаций поведения в бассейне администрация РОО ФСО «Динамо» РБ всегда исходит исключительно из необходимости обеспечения безопасности посетителей в бассейне, который является местом повышенной опасности.

7. Запреты и ограничения

Посетителям бассейна запрещается:

1. Посещать бассейн при наличии медицинских противопоказаний по состоянию здоровья, при наличии кожных, инфекционных заболеваний, открытых ранах и кровотечениях;

2. Посещать бассейн в состоянии алкогольного, наркотического или токсического опьянения.

3. Приносить огнестрельное и холодное оружие, колюще-режущие предметы, предметы из стекла, взрывчатые, легковоспламеняющиеся, отравляющие и токсичные вещества, а также газовые баллончики.

4. Курить, принимать пищу и распивать спиртные напитки в бассейне.

5. Пользоваться ластами и масками на сеансах (без согласования с инструктором).

6. Приносить в бассейн плавательные круги, доски и др. предметы.

7. Бегать, прыгать, толкаться, висеть на разделительных дорожках, прыгать с бортиков, плавать поперек бассейна, создавать излишний шум, подавать ложные сигналы о помощи.

8. Проныривать вдоль и поперек дорожек (кроме переходов с дорожки на дорожку).

9. Нырять и погружаться в воду на задержанном дыхании;

10. Нырять на дно бассейна.

11. Опускаться на дно бассейна.

12. Заплывать на дорожки, занятые бронью и отмеченные специальными указателями.

13. Создавать препятствия на воде другим посетителям бассейна.

14. Плавать без шапочки на голове.

15. Входить в воду с жевательной резинкой.

16. Бросать посторонние предметы в бассейн.

17. Шуметь, нецензурно выражаться, вызывая себе вест.

18. Пользоваться в душе моющими, парфюмерными и иными жидкостями в стеклянной таре.

19. Втирать в кожу косметические средства до сеанса плавания (крема, мази и т.д.)

20. Производить косметологические процедуры в помещении бассейна (маникюр, педикюр, пиллинг и т.д.).

21. Использовать спортивный инвентарь без разрешения инструктора.

22. Ходить босиком вокруг чаши бассейна.

23. Делать фото и видеосъемку без разрешения администрации.

24. Проходить в бассейн в уличной обуви (бахилы).

25. Входить в служебные и технические помещения.

26. Прикасаться, включать, выключать и регулировать любое инженерно-техническое оборудование.

27. Загрязнять помещения бассейна.

28. Пользоваться служебными телефонами бассейна.

29. Сопровождающим оставлять без присмотра детей в возрасте до 14 лет.

8. Согласно правилам бассейна, не рекомендуется:

1. Заниматься в бассейне натошак (особенно детям!).

2. Использовать в душе гели для мытья (в связи с особыми химическими свойствами - в результате применения гелей на теле человека образуется плёнка, требующая тщательного и длительного смывания; при некачественной помывке тела с использованием геля ухудшается качество воды в бассейне).

3. Приносить в раздевалку бассейна грязные сумки.

4. При появлении озноба или судорог конечностей прекратить плавание, принять теплый душ.

9. Правила посещения сауны

1. Посещение сауны является для посетителей делом сугубо добровольным, поэтому все риски, связанные с пользованием услугой, в случае несоблюдения им правил, посетитель берет на себя.

2. Запрещается посещать сауну при наличии инфекционных, кожных, грибковых и других заболеваний, плохом самочувствии, температуре, иных признаков нездорового состояния, представляющих опасность для личного здоровья и безопасности, а также для здоровья и безопасности других посетителей.

3. Посетителям старше 70 лет и лицам, с ограниченными физическими возможностями, рекомендуется заключение врача о состоянии здоровья и возможности посещения сауны.

4. Администрация не несет ответственности за состояние здоровья посетителя при сообщении им недостоверной информации о состоянии здоровья, за вред, связанный с ухудшением здоровья, если оно ухудшилось в результате острого заболевания, обострения травмы или хронического заболевания, имевшегося у посетителя до момента посещения сауны.

5. За вред, причиненный посетителям в результате нарушения ими настоящих правил, правил безопасности, правил пользования оборудованием, а также за детей, находящихся без присмотра (сопровождения) родителей или взрослых лиц, администрация ответственности не несет.

6. Посетители несут материальную ответственность за поломку и порчу оборудования. В случае если посетителем нанесен имущественный ущерб, администрация вправе требовать его возмещения.

7. При обнаружении каких-либо дефектов, посетитель обязан незамедлительно сообщить администратору или техническому персоналу об этом.

8. Посетители обязаны соблюдать общественный порядок, вести себя уважительно и корректно по отношению к другим посетителям и обслуживающему персоналу, не допускать действий, создающих опасность для окружающих.

9. В случае возникновения чрезвычайных ситуаций, посетитель обязан покинуть помещение, сохраняя спокойствие и не создавая паники.

10. При возникновении пожара необходимо без паники максимально быстро (если позволяет ситуация) надеть верхнюю одежду и покинуть здание, используя основные и запасные (пожарные) выходы или лестницы.

11. Несовершеннолетние дети допускаются в сауну только в сопровождении родителей или при групповых посещениях в сопровождении ответственных лиц.

12. Взрослые не должны выпускать детей из поля своего зрения, предварительно объяснив им правила посещения сауны.

13. Ответственность за жизнь и здоровье ребенка несет сопровождающий его родитель (или лицо в совершеннолетнем возрасте).

14. Ответственность за жизнь и здоровье детей во время групповых посещений несет руководитель, который обязан обеспечить выполнение детьми настоящих правил.

15. Пропуск детских групп разрешается только в присутствии преподавателей (тренеров, руководителей группы) под их персональную ответственность за жизнь и безопасность детей.

16. За несчастные случаи, травмы, связанные с нарушением настоящих правил, администрация ответственности не несет.

17. За нарушение правил посещения сауны администрация имеет право остановить посещение (при этом денежные средства не возвращаются) и отказать в посещении сауны в дальнейшем.

18. Администрация не несет ответственности за технические неудобства, связанные с проведением городскими службами профилактических и ремонтно-строительных работ.

19. После посещения сауны бассейна, необходимо тщательно принять душ перед посещением бассейна.

20. При необходимости и для комфорта посетителей допускается введение новых пунктов правил.

2. Правила пользования сауной. Рекомендации.

1. Перед посещением сауны лучше получить консультацию у врача.

2. Не надевайте металлические предметы, украшения.

3. Нельзя посещать сауну сразу после еды или натошак.

4. Войдя в сауну впервые, сядьте или лягте на самую нижнюю полку, чтобы постепенно привыкнуть к температуре (чем выше вы находитесь, тем горячее пар).

5. Если Вы не часто бываете в сауне, не ложитесь в парной на самую высокую полку, где наиболее высокая температура. Увеличивать температурный режим необходимо постепенно.

6. Не стоит сидеть на самой нижней скамье с целью пробыть в сауне как можно больше времени.

7. Нельзя сидеть на самой верхней полке, свесив ноги вниз, а голову держа под потолком.

8. Не разговаривайте. Дышите медленно через нос (а не через рот!). Если вам горячо дышать, прикройте нос ладонями.

9. Если вы лежите, то, перед тем как покинуть сауну, посидите пару минут.

3. Посетители сауны обязаны:

1. Соблюдать правила гигиены. Поддерживать чистоту и порядок в помещении сауны. Пользоваться урнами, не бросать в окна различные предметы и мусор,

2. Бережно относиться к имуществу, обеспечить его сохранность.

3. Соблюдать и поддерживать общественный порядок и общепринятые нормы поведения, вести себя уважительно по отношению к окружающим и персоналу.

4. Выполнять просьбы, указания и требования персонала. Положительно реагировать на замечания сотрудников.

5. Соблюдать дисциплину и требования личной безопасности при пользовании услугами сауны.

4. Посетителям сауны запрещается:

1. Вносить в сауну предметы из стекла, моющие средства в стеклянной таре.

2. Использовать моющие средства, кремы, косметические и ароматические средства и масла и пр. Пользоваться в помещении сауны глиной, медом, солью, ягодами и другими продуктами парфюмерии и гигиены.

3. Принимать пищу в сауне.

4. Распылять в сауне аэрозольные жидкости.

5. Плевать на пол, справлять естественную нужду вне туалетов.

6. Курить в помещении всего спортивного комплекса.
7. Приносить и распивать спиртные напитки.
8. Пользоваться услугами в состоянии наркотического или алкогольного опьянения.
9. Проносить огнестрельное, газовое, пневматическое и холодное оружие, колюще-режущие предметы, а также взрывчатые и легковоспламеняющиеся, токсичные и сильно пахнущие вещества.
10. Посещать сауну при наличии противопоказаний (злокачественные образования, острые воспалительные процессы, заболевания сердца, эпилепсия, шизофрения и др.).
11. Совершать действия несущие прямую или косвенную опасность жизни человека.
12. Лить воду, масла и прочие разновидности жидкости на камни и нагревательные элементы сауны

Указанные правила поведения в бассейне и правила посещения бассейна распространяются на детей. Если ущерб нанесен несовершеннолетним (до 14 лет), его возмещают законные представители или родители в соответствии с действующим законодательством.

Администрация РОО ФСО «Динамо» РБ не несет ответственности за травмы и повреждения, полученные посетителями в результате несоблюдения правил безопасности и поведения в бассейне.

За порчу имущества бассейна виновные несут материальную ответственность и возмещают причиненный ущерб в полном объеме, который определит РОО ФСО «Динамо» РБ.

Администрация РОО ФСО «Динамо» РБ оставляет за собой право в любое время отказать посетителю в оказании услуг и расторгнуть договор без выплаты остаточной стоимости, в случае нарушения им настоящих правил.

Администрация РОО ФСО «Динамо» РБ оставляет за собой право в одностороннем порядке изменять настоящие правила посещения бассейна.

Наши правила посещения плавательного бассейна направлены на обеспечение безопасности Вас и Ваших детей.